

07/2018

Mod: ICE50A-R2

Production code: CB425A HC



Diamond
catering equipment



Produttore di ghiaccio con contenitore incorporato - Sistema a spruzzo
Produzione giornaliera fino a 54 kg

Hotel	████████████████████
Ristoranti	████████████████████
Fast food	████████████████████
Bar	████████████████████
Discoteche	████████████████████
Mercati ittici	████████████████████
Supermercati	████████████████████
Medicale & SPA	████████████████████
Industrie	████████████████████

► **Position n°**



► **Features & Plus**

- Cubetto compatto e cristallino
- Carrozzeria AISI 304 Scotch Brite
- Classe Tropicale + 43° C
- Piedini acciaio inox regolabili
- Filtro Aria smontabile e pulibile
- Condensazione aria o acqua
- Superfici interne arrotondate per pulizia
- Isolamento contenitore HCFC-Free
- RoHS Free
- Sportello isolato con apertura a scomparsa
- Funzionamento elettromeccanico
- Interruttore ON/OFF
- Voltaggio standard e voltaggi speciali
- HFC Free
- Sistema di lavaggio automatico



Carrozzeria AISI 304 Scotch Brite



Piedini acciaio inox regolabili



Filtro Aria smontabile e pulibile



Sportello isolato con apertura a scomparsa

► **Cubetti disponibili per questo modello**

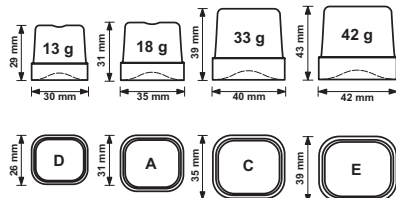

► **Prod. 24h**

T. aria	T. acqua		kg	lbs	
	10° C	50° F			7° C
10° C	50° F	7° C	45° F	54	119
21° C	70° F	15° C	60° F	48	106

► **Certificazioni disponibili per questo modello**



Your professional partner



Ice Cube

CB 425 HC



Produttore di ghiaccio con contenitore incorporato - Sistema a spruzzo Produzione giornaliera fino a 54 kg

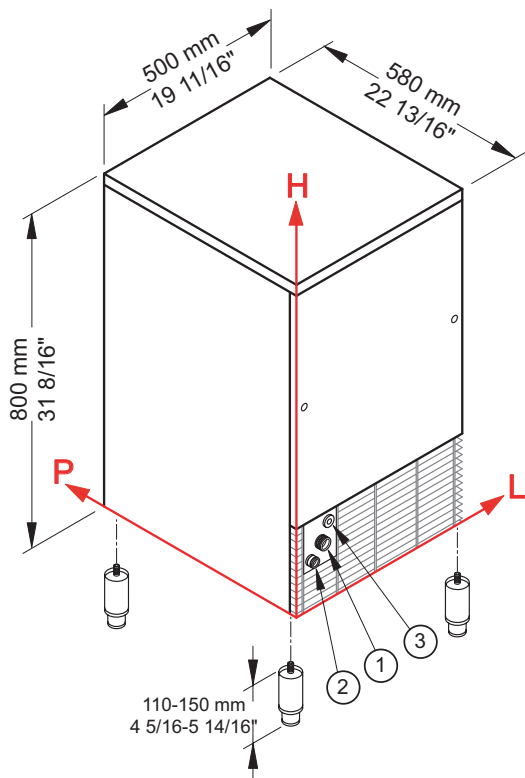

► Condizioni d'installazione

- Installazione: **Interna**

	Min	Max
Temperatura ambiente	+10° C / +50° F	+43° C / 110° F
Temperatura acqua	+3° C / +37° F	+32° C / +90° F
Voltaggio	-10%	+10%
Pres. acqua in ingresso	1bar (14 psi)	6bar (84 psi)

► Performance

	Temperatura acqua	Temperatura acqua					
		7° C	45° F	15° C	60° F	21° C	70° F
Temperatura aria	10° C	54 kg					
	50° F	119 lbs					
	21° C		48 kg				
	70° F			106 lbs			
	32° C				44 kg		
	90° F					97 lbs	

► Connessioni

Le misure sono riferite all'angolo del retro in basso a sinistra (L-H-Ø)

- ① Ingresso acqua: 111 mm / 4 6/16" - 196 mm / 7 11/16" - 3/4" ② Scarico acqua: 49 mm / 1 15/16" - 151 mm / 5 15/16" - 24 mm / 15/16"
 ③ Connessione elettrica: 156 mm / 6 2/16" - 232 mm / 9 2/16"

► Technical information

Produzione in 24h	48 kg / 106 lbs
Capacità contenitore, fino a	25 kg / 55 lbs
Condensazione	A - W
Tipo di cubetto	A-18g, C-33g, D-13g, E-42g
Refrigerante	R290
Voltaggio standard	220-240 V ~ 50 Hz
Potenza media assorbita	450 W
Fusibile	10 A
Consumo Elettrico	28 kWh/100kg

Consumo d'acqua	A: 3 l/kg - 36 gal/100 lbs
	W: 15 l/kg - 180 gal/100 lbs
Dimensioni (L-P-H mm)	500 - 580 - 800
(L-P-H in)	19 11/16 - 22 13/16 - 31 8/16
Dimensioni imballo (L-P-H mm)	550 - 630 - 990
(L-P-H in)	21 10/16 - 24 13/16 - 39
Peso netto	56 kg / 123 lbs
Peso lordo	64 kg / 141 lbs
Finitura	Acciaio inox 18/8, scotch brite

Tutti i dati tecnici sono da considerarsi validi alle seguenti condizioni:

- Dimensioni esclusi i piedini
- Cubetto standard (13 g)
- Temperatura ambiente +21° C
- Temperatura acqua +15° C
- Consumo elettrico a +32° C (voltaggio standard)
- Potenza media assorbita a +43° C (Voltaggio standard)

I modelli ed i dati riportati possono essere soggetti a modifiche senza alcun preavviso

Rev. 02 - Pubblicato Aprile 2018

Your professional partner